

**CITOFONO UNIVERSALE**  
**UNIVERSAL DOOR PHONE**  
**INTERPHONE UNIVERSEL**  
**INTERFÓNO UNIVERSAL**  
**UNIVERSAL SPRECHANLAGE**

**Sch./Ref. 1133/15**

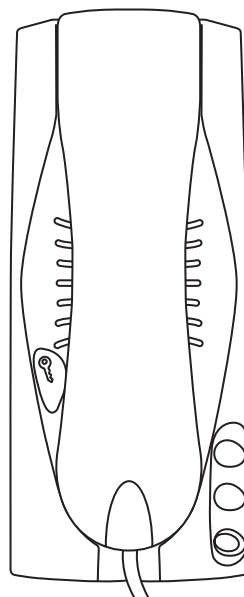

## CARATTERISTICHE

Le principali caratteristiche del citofono universale 1133/15 sono le seguenti:

1. Installazione in impianti 4+n (5 fili audio) e in impianti 1+n (2 fili) con qualsiasi modello di pulsantiera.
2. Possibilità di avere chiamata tradizionale su ronzatore o chiamata elettronica sull'altoparlante del microtelefono.
3. Regolazione o esclusione di chiamata elettronica per mezzo di un commutatore a tre posizioni:
  - Volume massimo.
  - Volume minimo.
  - Esclusione di chiamata (segnalata mediante la fuoriuscita di una bandierina di segnalazione rossa dal corpo del citofono).
4. Possibilità di regolare il volume della fonia entrante (altoparlante del microtelefono).
5. Possibilità di regolare il volume della fonia uscente (microfono del microtelefono).



Di fabbrica il citofono è configurato per fonia 4+n e chiamata su ronzatore.

## INSTALLAZIONE/COLLEGAMENTO

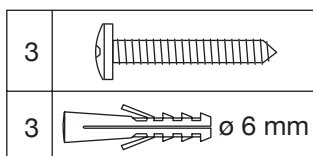

Identificare il codice del posto interno e il tipo di sistema utilizzato in base al numero dei fili connessi: 5 fili per il sistema 4+n, 2 fili per il sistema 1+n.

Prima di scollegare e smontare il posto interno in uso, annotare i colori dei fili e i numeri dei morsetti a cui sono connessi. Attenzione: a volte ci sono fili di colore uguale. Differenziarli con un segno distintivo. Annotare tali informazioni su questo documento, nella tabella delle equivalenze a pagina 22.

Verificare inoltre se si tratta di un posto interno con suoneria realizzata tramite buzzer (12Vca) o suoneria elettronica realizzata tramite altoparlante. La presenza di una piccola bobina alla base del microtelefono indica che si tratta di suoneria a buzzer; vedere figura 1.

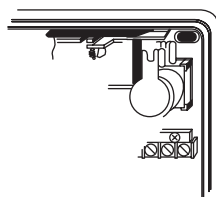

Fig. 1

Non è possibile installare citofoni programmati per chiamata elettronica in impianti con chiamata su buzzer e viceversa. Per la programmazione fare riferimento alle pagine seguenti.

Il citofono 1133/15 NON è compatibile con i centralini citofonici Urmet Domus Mod. 605.

## INSTALLAZIONE

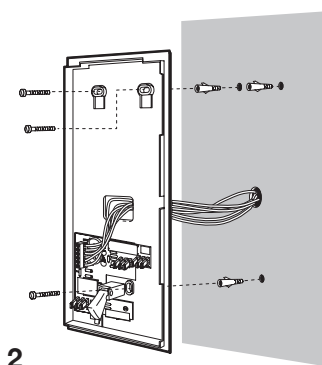
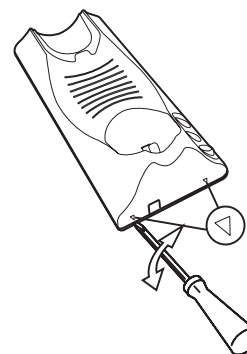

Fig. 2

## DESCRIZIONE DEI MORSETTI IN FUNZIONE DEL TIPO DI IMPIANTO

### IMPIANTI 4+n (5 fili audio)

- 1 Fonia entrante (altoparlante)
- CA Chiamata a ronzatore o elettronica
- 2 Fonia uscente (microfono)
- 6 Massa impianto
- 10 Da collegare al morsetto 6 del citofono
- 9 Apriporta

### IMPIANTI 1+n (2 fili)

- 1 Collegamento di massa dell'impianto
- CA Non connesso
- 2 Fonia/chiamata/apriporta
- 6 Non connesso
- 10 Collegare al morsetto 1 del citofono
- 9 Collegare al morsetto 2 del citofono

Ricollegare i fili con l'aiuto della tabella delle equivalenze e delle informazioni annotate.

### IMPIANTI 4+n

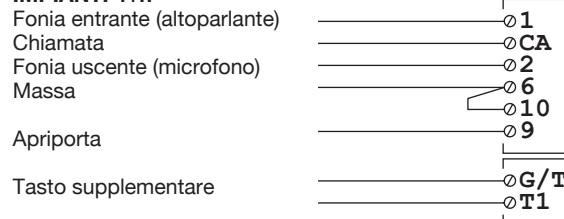

### IMPIANTI 1+n

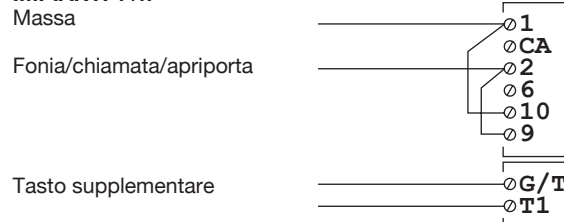

## PROGRAMMAZIONE

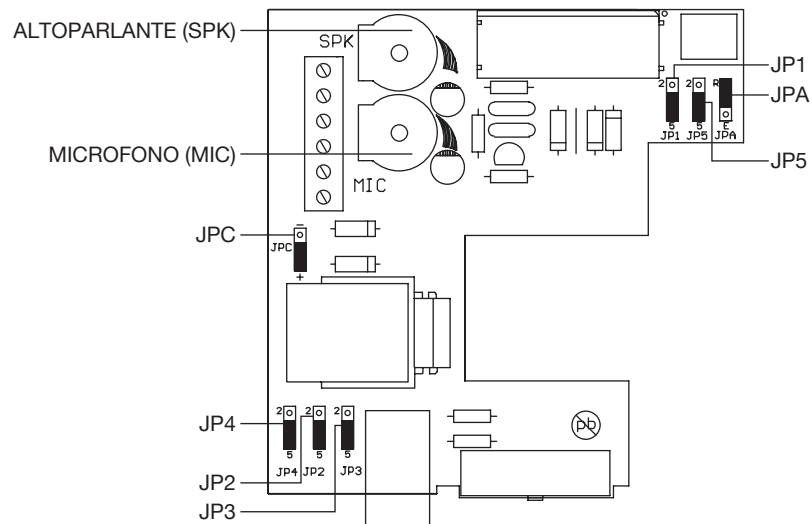

Fig. 3

I jumper indicati in figura sono rappresentati nella posizione di default (impianti 4+n con chiamata su ronzatore).

**ATTENZIONE!** Il jumper JPC deve sempre essere posizionato su "+".

### IMPIANTI 4+n (CONFIGURAZIONE DI DEFAULT)

Posizionare il jumper JPC nella posizione "+".

Per impianti 4+n (5 fili audio) settare i jumper JP1, JP2, JP3, JP4 e JP5 tutti nella posizione "5" (configurazione standard).

In caso di fonia tradizionale (capsula a carbone), lasciare i trimmer MIC e SPK nella posizione di default (MIC regolato tutto in senso orario, SPK regolato tutto in senso antiorario). In caso di fonia elettronica (microfono elettretico), ruotare il trimmer SPK tutto in senso orario.

### IMPIANTI 1+n

Posizionare il jumper JPC nella posizione "+".

Per impianti 1+n (2 fili) settare i jumper JP1, JP2, JP3, JP4 e JP5 tutti nella posizione "2".

Ruotare il trimmer SPK tutto in senso orario.

Ruotare il trimmer MIC a circa metà corsa.

### CHIAMATA SU RONZATORE (CONFIGURAZIONE DI DEFAULT)

Posizionare il jumper JPA nella posizione "R".

### CHIAMATA ELETTRONICA SU ALTOPARLANTE DEL MICROTELEFONO

Posizionare il jumper JPA nella posizione "E".

## VERIFICHE/REGOLAZIONI

Chiamare il posto interno dalla pulsantiera, verificare che suoni, comunicare, aprire la porta. Regolare il volume della suoneria elettronica per mezzo del commutatore a 3 posizioni.



La regolazione del volume di chiamata è disponibile solo per i citofoni programmati con chiamata elettronica.

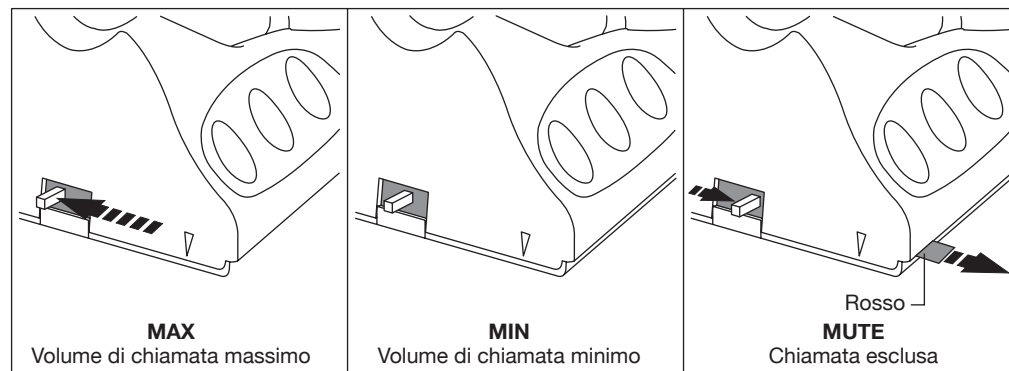

Fig. 4

Regolare il livello audio della conversazione per mezzo dei potenziometri MICROFONO (MIC) e ALTOPARLANTE (SPK) del posto interno. **Non modificare mai le regolazioni del microfono e dell'altoparlante della pulsantiera, in quanto ciò provocherebbe la perdita della regolazione preesistente dei livelli di conversazione sugli altri posti interni del sistema.**

## GUASTI/SOLUZIONI

Non funziona la suoneria	Modificare il posizionamento del jumper JPA
Larsen, fischio	Modificare la regolazione dei potenziometri MICROFONO (MIC) e ALTOPARLANTE (SPK)
Mancata apertura porta	Verificare le connessioni, in particolare la presenza del ponticello tra i morsetti 6 e 10 della morsettiera del posto interno
Per casi diversi	Contattare il servizio post-vendita

# ENGLISH

## CHARACTERISTICS

The main characteristics of 1133/15 universal door phone are the following:

1. Installation in 4+n (5 wires audio) systems and in 1+n (2 wires) systems with any kind of push button panel.
2. Possibility to have traditional call on buzzer or electronic call on handset loudspeaker.
3. Electronic call adjustment or disabling by a slide switch with three positions:
  - Maximum volume.
  - Minimum volume.
  - Call disabling (this is signalled by a little red flag, that comes out of the door phone body).
4. Possibility to adjust the incoming speech signal volume (handset loudspeaker).
5. Possibility to adjust the outgoing speech signal volume (handset loudspeaker).

 By default the door phone is configured for 4+n signals and for call on buzzer.

## INSTALLATION/CONNECTION

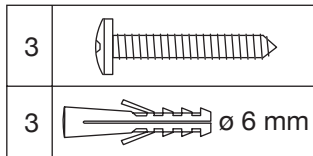

Identify the apartment station code and the system type in use according to the number of connected wires: 5 wires for 4+n system, 2 wires for 1+n system.

Before disconnecting and disassembling the apartment station in use, note down the wires colours and the terminal pins number to which they are connected. Warning: sometimes there are wires with same colour. Mark them with a sign. Write these informations in this document, in the equivalences table, at page 22.

Verify also if it is an apartment station with a buzzer ringer (12 Vac) or a loudspeaker electronic ringer. The presence of a little coil on the handset base unit indicates that it is a buzzer ringer; see figure 1.

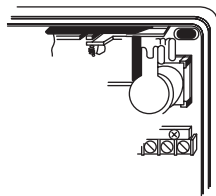



Fig. 1

 It is not possible to install door phones programmed for electronic ringer in systems with buzzer and vice versa. For programming procedure, refer to the following pages.

 The door phone Ref. 1133/15 is not compatible with Urmet Domus concierge switchboards Mod. 605.

## INSTALLATION

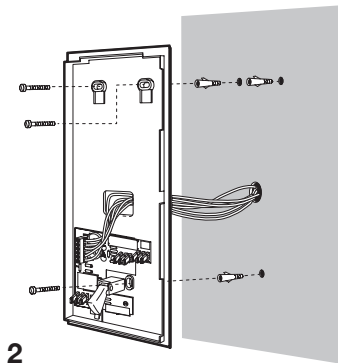
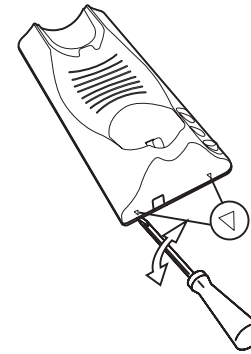

Fig. 2

### TERMINAL STRIP CONNECTIONS ACCORDING TO THE SYSTEM WIRING

#### 4+n SYSTEMS (5 wires audio)

- 1 Incoming speech signal (loudspeaker)
- CA Call tone by buzzer or electronic
- 2 Outgoing speech signal (microphone)
- 6 System ground
- 10 To be connected to the door phone terminal pin 6
- 9 Door opener

#### 1+n SYSTEMS (2 wires)

- 1 System ground
- CA Not connected
- 2 Speech signal/call tone/door opener
- 6 Not connected
- 10 Connect to door phone terminal pin 1
- 9 Connect to door phone terminal pin 2

Connect again the wires with the help of the equivalences table and the written informations.

#### 4+n SYSTEMS

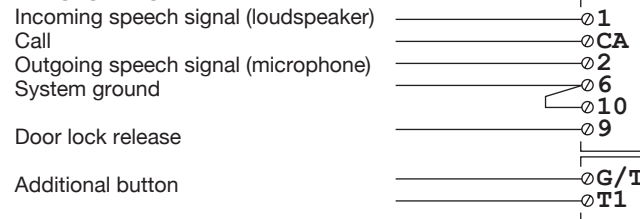

#### 1+n SYSTEMS

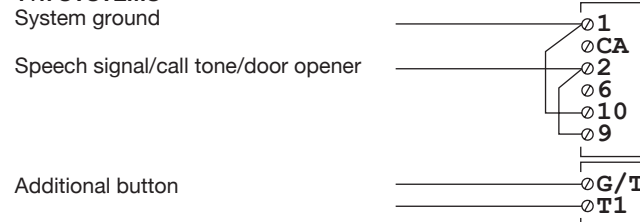

## PROGRAMMATION

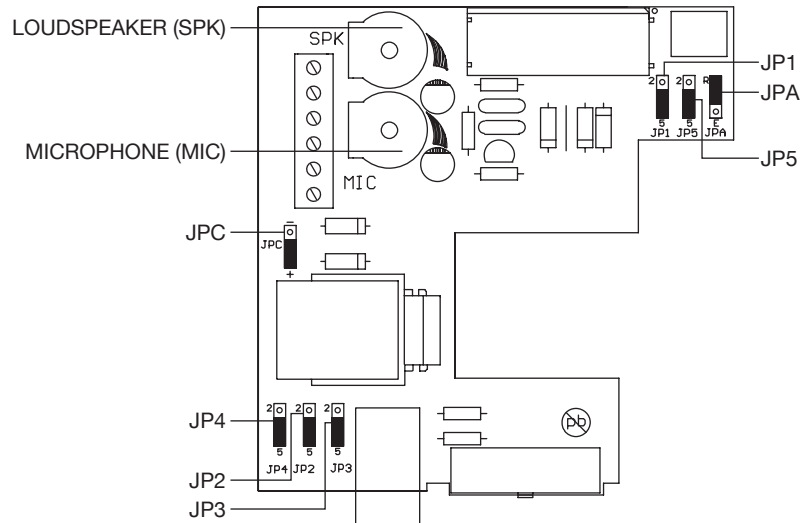

Fig. 3

The jumpers in the figure are represented in the default position ( 4+n systems with buzzer).

**WARNING!** The jumper JPC must always be on position “+”.

### 4+n SYSTEMS (DEFAULT CONFIGURATION)

Put the jumper JPC on position “+”.

For 4+n (5 wires audio) systems, put all the jumpers JP1, JP2, JP3, JP4 and JP5 in position “5” (standard configuration).

In case of traditional audio signals (carbon microphone), leave the trimmers MIC and SPK in default position ( MIC rotated completely clockwise, SPK rotated completely anticlockwise). In case of electronic speech signal (micro-electret), rotate all the trimmer SPK clockwise.

### 1+n SYSTEMS

Put the jumper JPC in “+” position.

For 1+n (2 wires) systems, put all the jumpers JP1, JP2, JP3, JP4 and JP5 in position “2”.

Rotate all the trimmer SPK clockwise.

Rotate the trimmer MIC at about central stroke position.

### CALL BY BUZZER (DEFAULT CONFIGURATION)

Put the jumper JPA in position “R”.

### ELECTRONIC CALL BY HANDSET LOUDSPEAKER

Put the jumper JPA in position “E”.

## TESTS/ADJUSTMENTS

Call the apartment station from the push button panel, check that it rings; speak; open the door. Adjust the electronic ringer volume with the 3-position switch.

The call volume adjustment is available only for door phones programmed for electronic call.

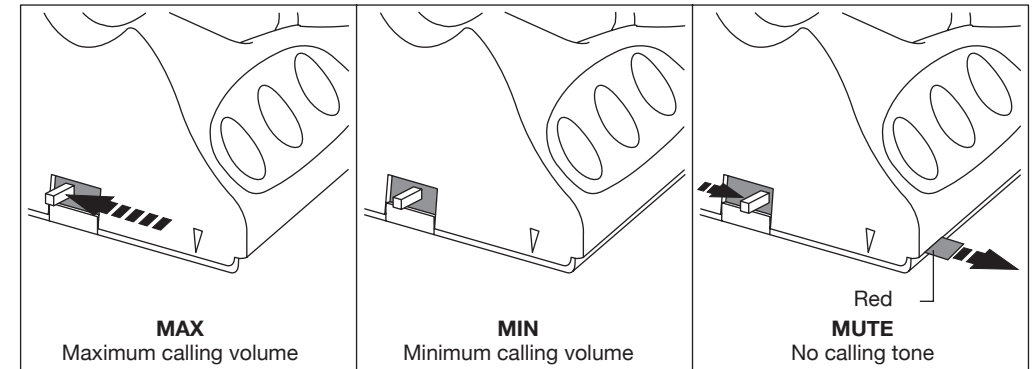

Fig. 4

Adjust the conversation audio level with the MICROPHONE (MIC) and LOUDSPEAKER (SPK) potentiometers of the apartment station. **Do not ever change microphone and loudspeaker adjustments of the push button panel, because this would cause the loss of the existent conversation levels setting on the other apartment stations of the system.**

## FAILURES/SOLUTIONS

The ringer is not working	Change JPA jumper position
Larsen, whistle	Change MICROPHONE (MIC) and LOUDSPEAKER (SPK) potentiometers adjustment
No door opening	Check connections, in particular the presence of the jumper between terminal pins 6 and 10 on the apartment station terminal block
In other cases	Contact the post sale service

## PRESENTATION

Les caractéristiques principales de l'interphone universel 1133/15 sont les suivantes:

1. Installation analogique dans les systèmes 4+n (5 fils audio) et dans les systèmes 1+n (2 fils) avec toute plaque de rue.
2. Compatible avec l'appel sur ronfleur (appel traditionnel) ou l'appel électronique sur le haut-parleur du combiné.
3. Réglage et coupure d'appel électronique par le biais d'un commutateur à trois positions:
  - Volume maximum.
  - Volume minimum.
  - Coupure d'appel (signalée par la sortie d'un petit drapeau rouge sur le côté du combiné).
4. Possibilité de régler le volume de la phonie montante (haut-parleur).
5. Possibilité de régler le volume de la phonie descendante (microphone du combiné).

 En usine le combiné est configuré pour une installation 4+n et appel avec ronfleur.

## INSTALLATION/BRANCHEMENT

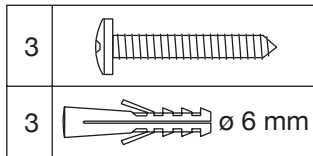
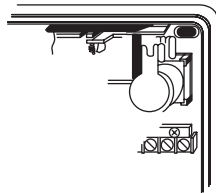



Fig. 1

Identifiez la marque du poste existant et le type de système à partir du nombre de fils connectés: 5 fils pour le système 4+n, 2 fils pour le système 1+n.

Avant de débrancher et démonter le poste existant, repérez les couleurs des fils ainsi que les numéros des bornes sur lesquelles ils sont connectés. Attention il existe parfois des fils de même couleur. Identifiez les par une marque. Notez ces informations sur ce document, dans le tableau des équivalences page 22. Identifiez également s'il s'agit d'un poste avec appel par ronfleur (12Vca) ou appel électronique modulé sur le haut-parleur). La présence d'une petite bobine sur la base du combiné indique qu'il s'agit d'un appel par ronfleur voir figure 1.



 Il n'est pas possible d'installer des interphones programmés pour sonnerie électronique dans des systèmes avec ronfleur et vice versa. Pour la programmation, consulter les pages suivantes.

 L'interphone 1133/15 n'est pas compatible avec les centrales de conciergerie Urmet Domus Mod. 605.

## INSTALLEZ LE POSTE

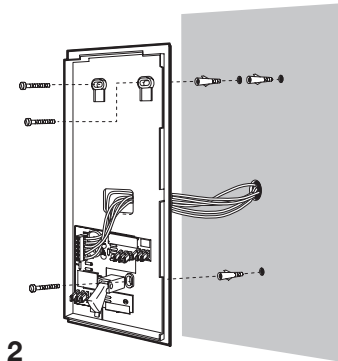
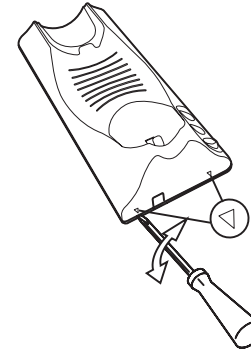

Fig. 2

## FONCTIONS DES BORNES SUIVANT LE TYPE DE SYSTÈME

### SYSTÈMES 4+n (5 fils audio)

- 1 Phonie montante (haut-parleur)
- CA Appel avec ronfleur ou électronique
- 2 Phonie descendante (microphone)
- 6 Masse du système
- 10 A connecter avec la borne 6 du combiné
- 9 Ouvre-porte

### SYSTÈMES 1+n (2 fils)

- 1 Masse du système
- CA Non connecté
- 2 Phonie/appel/ouvre-porte
- 6 Non connecté
- 10 A connecter à la borne 1 du combiné
- 9 A connecter à la borne 2 du combiné

Reconnectez les fils à l'aide du tableau d'équivalence et des informations que vous avez notées.

### SYSTÈMES 4+n

- Phonie montante (haut-parleur)
- Appel
- Phonie descendante (microphone)
- Masse
- Ouvre-porte

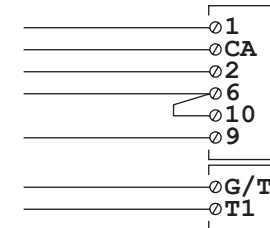

Touche supplémentaire

### SYSTÈMES 1+n

- Masse
- Phonie/appel/ouvre-porte

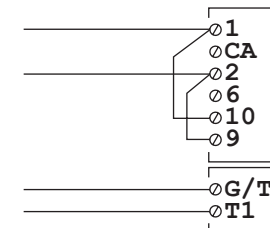

Touche supplémentaire

## PROGRAMMATION

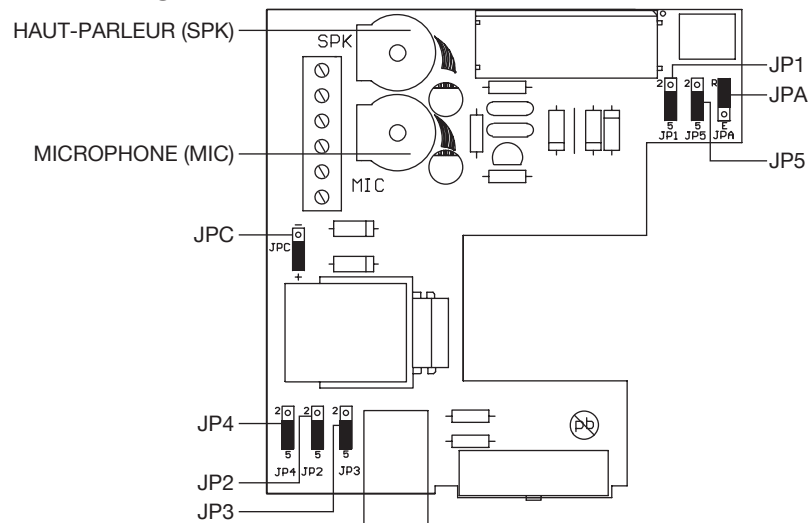

Fig. 3

Les pontets indiqués dans la figure sont représentés dans la position implicite (systèmes 4+n avec ronfleur).

**ATTENTION!** Le pontet JPC doit toujours être positionné sur “+”.

### SYSTÈMES 4+n (CONFIGURATION PAR DÉFAUT)

Positionner le pontet JPC dans la position “+”.

Pour les systèmes 4+n (5 fils audio), configurer tous les cavaliers JP1, JP2, JP3, JP4 et JP5 en position “5” (configuration standard).

Dans le cas de phonie traditionnelle (capsule charbon), laisser les trimmers MIC et SPK dans la position implicite (MIC tout tourné dans le sens des aiguilles d’une montre, SPK tout tourné dans le sens inverse des aiguilles d’une montre). Dans le cas de phonie électronique (micro-électret), tourner le potentiomètre SPK à fond dans le sens des aiguilles d’une montre.

### SYSTÈMES 1+n

Positionner le cavalier JPC en position “+”.

Pour les systèmes 1+n (2 fils) configurer tous les cavaliers JP1, JP2, JP3, JP4 et JP5 en position “2”.

Tourner le potentiomètre SPK à fond dans le sens des aiguilles d’une montre.

Tourner le potentiomètre MIC environ à mi course.

### APPEL AVEC RONFLEUR (CONFIGURATION PAR DÉFAUT)

Positionner le cavalier JPA en position “R”.

### APPEL ÉLECTRONIQUE SUR LE HAUT-PARLEUR DU COMBINÉ

Positionner le cavalier JPA en position “E”.

## ESSAIS/REGLAGES

Appelez le poste depuis la plaque de rue, vérifiez qu’il sonne, communiquez, ouvrez la porte. Ajustez le volume de la sonnerie électronique à l’aide du commutateur à 3 positions.



Le réglage du volume d’appel est disponible seulement pour les interphones programmés avec appel électronique.

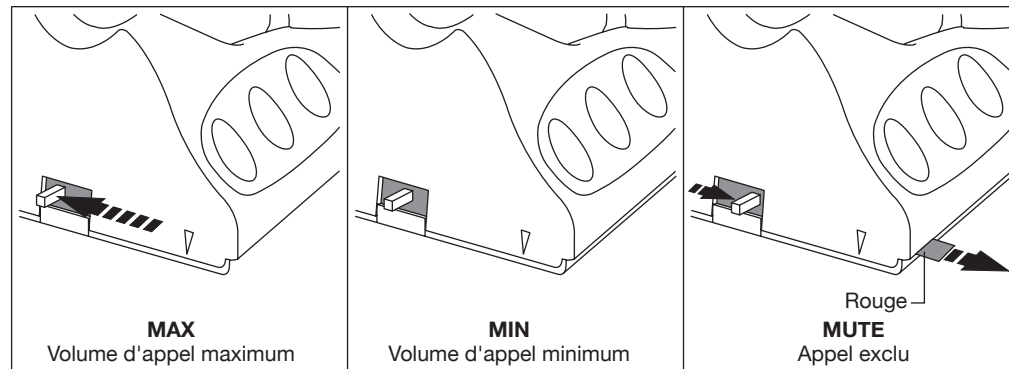

Fig. 4

Ajustez le niveau audio de la conversation à l’aide des potentiomètres MICROPHONE (MIC) et HAUT-PARLEUR (SPK) du poste. **Ne jamais modifier les réglages du micro-HP de la plaque de rue, car cela dérèglerait les niveaux de conversation sur les autres postes de l’installation.**

## PANNES/REMEDES

La sonnerie ne fonctionne pas	Modifier le positionnement du cavalier JPA
Larsen, sifflement	Modifier le réglage des potentiomètres MICROPHONE (MIC) et HAUT-PARLEUR (SPK)
Pas d’ouverture porte	Vérifiez le câblage, notamment la présence du pontet entre 6 et 10 sur le bornier du poste
Pour un autre cas	Contactez le service après-vente

## GARANTIE

Nos matériels sont garantis vingt quatre mois, à dater de la facture. La garantie est limitée au remplacement ou à la réparation en nos ateliers du produit reconnu défectueux.

L’envoi du matériel s’effectue franco dans les deux sens. La garantie s’annule si le matériel a été réparé sans notre accord.

La garantie du produit ne couvre pas les défauts découlant de l’utilisation inadéquate ou abusive du produit, d’un accident, d’un acte de négligence, d’une mauvaise manipulation, de produits mal entretenus, d’environnement inadéquat ou de l’usure due à l’usage normal.

Les distances indiquées dans la documentation se réfèrent à des essais effectués dans des milieux idéaux (essais laboratoire), par conséquent, elles sont considérées comme des données maximum indicatives en conditions optimales d’utilisations.

URMET DOMUS ne saurait être responsable des données techniques, ni être responsable des pertes ou dommages, indirects, spéciaux, conséquents ou fortuits (y compris, mais sans s’y limiter, les pertes de profits, d’économies ou de données) découlant de quelque manière de l’utilisation des produits.



## CARACTERÍSTICAS

Las principales características del interfóno universal 1133/15 son las siguientes:

1. Instalación en sistemas 4+n (5 hilos audio) y en sistemas 1+n (2 hilos) con todas le caja de pulsadora.
2. Posibilidad de recibir llamada tradicional en timbre trepidante o llamada electrónica en el altavoz del microteléfono.
3. Regulación o exclusión de llamada electrónica por medio de un conmutador con corredera con tres posiciones:
  - Volumen máximo.
  - Volumen mínimo.
  - Exclusión de llamada (indicada mediante el escape de un banderín de aviso rojo de adentro del interfóno).
4. Posibilidad de regular el volumen de la fonía en entrada (altavoz del microteléfono).
5. Posibilidad de regular el volumen de la fonía en salida (altavoz del microteléfono).

 De producción el interfóno esta activado como función 4+n y llamada en timbre trepidante.

## INSTALACIÓN/CONEXIÓN

3	
3	 Ø 6 mm

Identificar el código del interfóno y el tipo de sistema utilizado controlando los numeros de hilos conectados: 5 hilos para el sistema 4+n, 2 hilos para el sistema 1+n.

Antes de conectar y desmontar el interfóno utilizado, señar los colores de los hilos y los numeros de los bornes con los cuales son conectados. Atención: a veces son conectados hilos de colores iguales. Diferenciarlos con un señal diferente. Señar tal información en este documento, en la tabla de las equivalencias en la página 22.

Controlar también si el timbre del interfóno es realizado por medio del buzzer (12Vca) o mediante timbre electronico realizado por medio del altavoz. La presencia de una pequeña bobina en la base del microteléfono muestra que el timbre es por medio del buzzer; consultar figura 1.

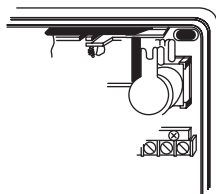



Fig. 1

 No es posible instalar interfonos programados para recibir una llamada electronica en sistemas con llamada hacia zumbador (buzzer) y viceversa. Para la programación hacer referencia en las páginas siguientes.

 El interfono 1133/15 no es compatible con centralitas interfonicas Urmot Domus Mod. 605.

## INSTALACIÓN

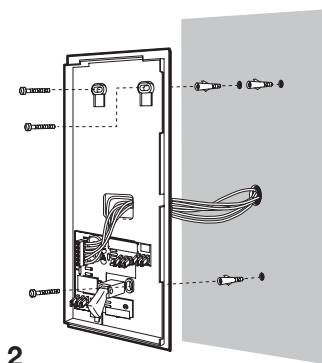
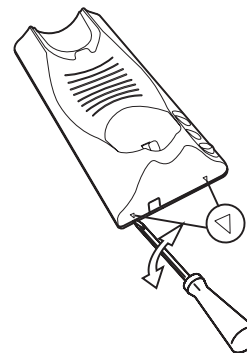

Fig. 2

## CONEXIÓN DE LA CAJA DE BORNES SEGÚN EL TIPO DE SISTEMA

### SISTEMAS 4+n (5 hilos audio)

- 1 Fonía en entrada (altavoz)
- CA Llamada hacia timbre trepidante o electrónica
- 2 Fonía en salida (micrófono)
- 6 Masa sistema
- 10 Conectar en el borne 6 del interfóno
- 9 Apertura de puerta

### SISTEMAS 1+n (2 hilos)

- 1 Conexión de masa del sistema
- CA No conectado
- 2 Fonía/llamada/apertura de puerta
- 6 No conectado
- 10 Conectar en el borne 1 del interfóno
- 9 Conectar en el borne 2 del interfóno

Conectar los hilos con la ayuda de la tabla de las equivalencias y de las informaciones anotadas.

### SISTEMAS 4+n

- Fonía en entrada (altavoz)
- Llamada
- Fonía en salida (micrófono)
- Masa

Apertura de la puerta

Tecla adicional

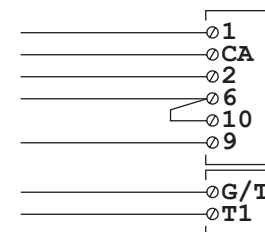

### SISTEMAS 1+n

Masa

Fonía/llamada/apertura de puerta

Tecla adicional

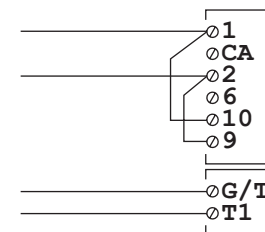



## PROGRAMMACIÓN

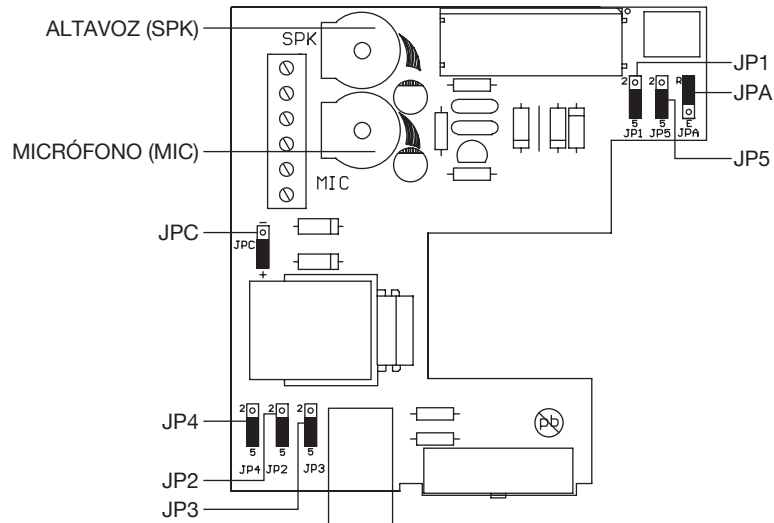

Fig. 3

Los puentes de conexiones indicados en la figura son representados en la posición estándar (sistemas 4+n con llamada para timbre trepidante).

**ATENCIÓN!** El puente de conexión JPC tiene que ser siempre posicionado en “+”.

### SISTEMAS 4+n (CONFIGURACIÓN ESTÁNDAR)

Posicionar el puente de conexión JPC en la posición “+”.

Para sistemas 4+n (5 hilos audio) posicionar los puentes de conexión JP1, JP2, JP3, JP4 y JP5 todos en la posición “5” (configuración estándar).

En caso de fonía tradicional (cápsula en carbón), dejar los trimmer MIC y SPK en la posición estándar (MIC posicionado todo en sentido horario, SPK posicionado todo en sentido hacia la izquierda).

En el caso de fonía electrónica (micrófono), girar el trimmer SPK todo en sentido orario.

### SISTEMAS 1+n

Posicionar el puente JPC en la posición “+”.

Para sistemas 1+n (2 hilos) posicionar los puentes de conexión JP1, JP2, JP3, JP4 y JP5 todos en la posición “2”.

Girar el trimmer SPK todo en sentido orario.

Girar el trimmer MIC hasta casi mitad recorrido.

### LLAMADA HACIA TIMBRE TREPIDANTE (CONFIGURACIÓN ESTÁNDAR)

Posicionar el puente de conexión JPA en la posición “R”.

### LLAMADA ELECTRÓNICA HACIA ALTAVOZ DEL MICROTELÉFONO

Posicionar el puente de conexión JPA en la posición “E”.

## VERIFICACIONES/REGULACIONES

Llamar el interfono por la pulsadora, controlar que el timbre sea en función, comunicar, abrir la puerta. Regular el volumen del timbre electrónica por medio del conmutador con 3 posiciones.

La regulación del volumen de llamada es disponible solo para los interfonos programados con llamada electrónica.

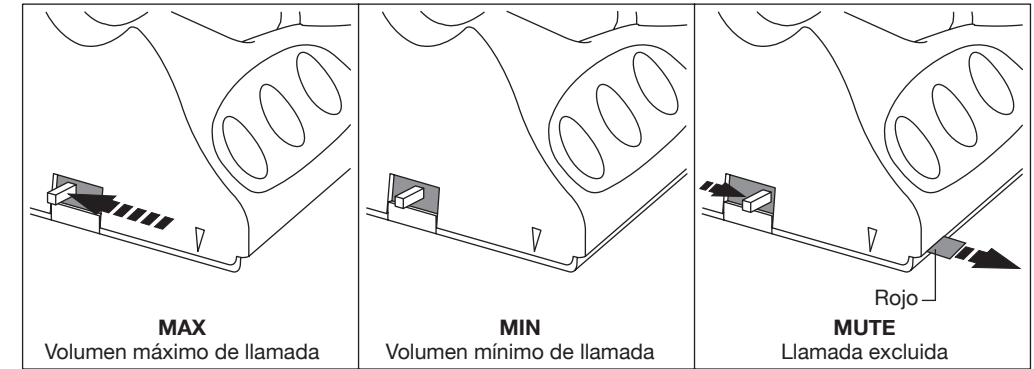

Fig. 4

Regular el nivel del audio de la conversación por medio de los potenciómetros MICRÓFONO (MIC) y ALTAVOZ (SPK) del interfono. **No modificar nunca las regulaciones del micrófono y del altavoz de la pulsadora, porque eso provocaría la pérdida de la regulación de los niveles de conversación de los otros interfonos del sistema.**

## AVERÍA/SOLUCIONES

No funciona el timbre	Modificar el posicionamiento del jumper JPA
Larsen, silbido	Modificar la regulación de los potenciómetros MICRÓFONO (MIC) y ALTAVOZ (SPK)
Falla apertura de la puerta	Controlar las conexiones, en particular la presencia del jumper entre los bornes 6 y 10 de la caja de bornes del interfono
Para casos diferentes	Contactar el servicio post-venta

# DEUTSCH

## EIGENSCHAFTEN

Die wesentlichsten Merkmale der universellen Sprechanlage 1133/15 sind folgende:

1. Installation in 4+n-Anlagen (5 Drähte audio) und in 1+n-Anlagen (2 Drähte) mit allen Tastenfeldern.
2. Möglichkeit konventionelle Anrufe durch Summer oder elektronische Anrufe durch Lautsprecher des Handhörers zu erhalten.
3. Einstellung oder Ausschaltung des elektronischen Anrufs durch einen Umschalter mit drei Stellen:
  - Max. Lautstärke.
  - Min. Lautstärke.
  - Rufausschaltung (wird mit dem Austritt aus dem Gehäuse von einer roten Fläche angezeigt).
4. Möglichkeit die Lautstärke der eingehenden Sprechleitung einzustellen (Lautsprecher des Handhörers).
5. Möglichkeit die Lautstärke der ausgehenden Sprechleitung einzustellen (Mikrofon des Handhörers).

 Ab Werk ist die Sprechanlage für eine 4+n Sprechleitung und Anruf durch Summer konfiguriert.

## INSTALLATION/ANSCHLUSS

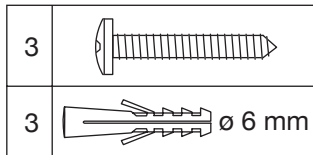

Nach der Anzahl der angeschlossenen Drähte, d.h. 5 Drähte bei 4+n-System und 2 Drähte bei 1+n-System, den Code der Innenstelle feststellen.

Vor dem Ausschluss und der Abmontierung der bestehenden Innenstelle, die Kabelfarbe und die Klemmennummer, an die sie angeschlossen sind, notieren. Achtung: Manchmal gibt es gleichfarbige Drähte. Diese mit einem Unterscheidungsmerkmal bezeichnen. Solche Informationen auf dieser Dokumentation in der Äquivalenztabelle auf Seite 22 notieren.

Es ist außerdem zu prüfen, ob es um eine Außenstelle mit Lötwerk durch Buzzer (12VAV) oder elektronischer Lötwerk durch Lautsprecher handelt. Eine kleine Spule im Unterteil des Hörers zeigt, dass es um eine Lötwerk mit Buzzer handelt; siehe Abb.1.





Abb. 1

 Sprechanlagen, die für den elektronischen Anruf programmiert sind, können in Anlagen mit Anruf durch Summer nicht installiert werden und umgekehrt. Für die Programmierung siehe die folgenden Seiten.

 Die Sprechanlage 1133/15 ist mit den Zentralen Urmet Domus Mod. 605 NICHT kompatibel.

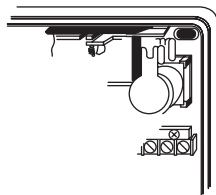
## INSTALLATION



Abb. 2

## BESCHREIBUNG DER KLEMMEN IN ABHÄNGIGKEIT VOM ANLAGETYP

### 4+n-ANLAGEN (5 Drähte audio)

- 1 Eingehende Sprechleitung (Lautsprecher)
- CA Anruf durch Summer oder elektronischer Anruf
- 2 Ausgehende Sprechleitung (Mikrofon)
- 6 Anlage Masse
- 10 Zum Anschluss an Klemme 6 der Sprechanlage
- 9 Türöffner

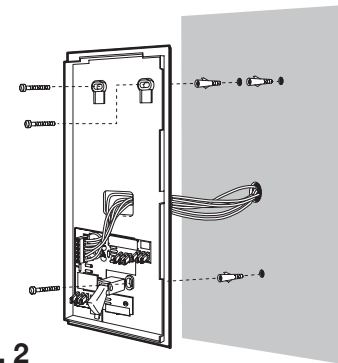
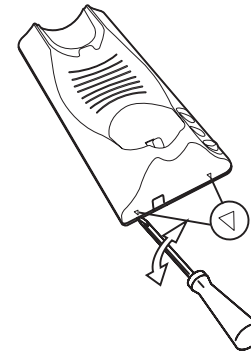
### 1+n-ANLAGEN (2 Drähte)

- 1 Anschlussmasse der Anlage
- CA Nicht angeschlossen
- 2 Sprechleitung/Anruf/Türöffner
- 6 Nicht angeschlossen
- 10 Zum Anschluss an Klemme 1 der Sprechanlage
- 9 Zum Anschluss an Klemme 2 der Sprechanlage

Mit Hilfe der Äquivalenztabelle und der Anmerkungen die Kabel wiederanschießen.

### 4+n-ANLAGEN

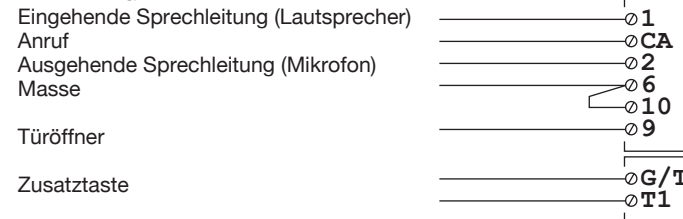

### 1+n-ANLAGEN

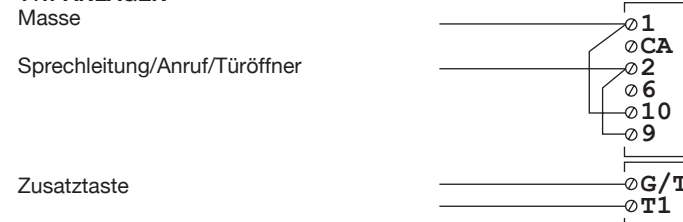

## PROGRAMMIERUNG



Abb. 3

Die Jumper in der Abbildung sind in der Defaultstellung gezeigt (4+n-Anlagen mit Anruf durch Summer).

**ACHTUNG!** Der Jumper JPC muss immer auf “+” positioniert werden.

### 4+N-ANLAGEN (DEFAULT-EINSTELLUNG)

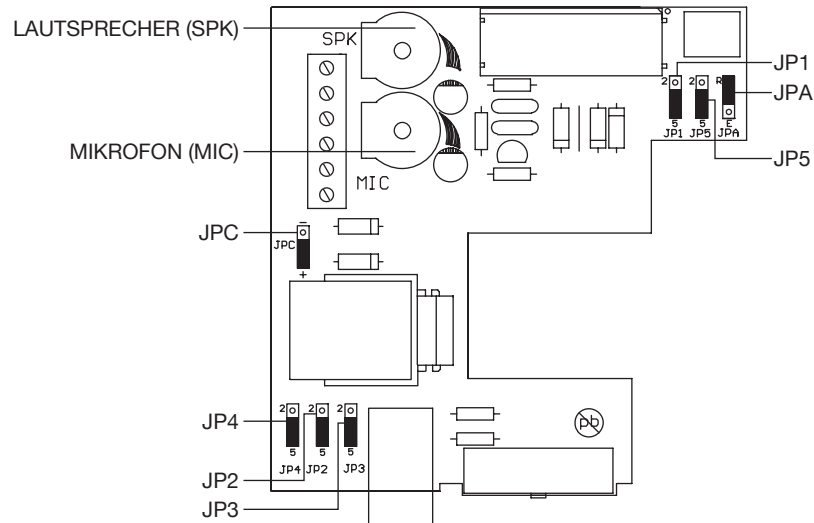
Den Jumper JPC auf Position “+” einstellen.

In 4+n-Anlagen (5 Drähte) Jumper JP1, JP2, JP3, JP4 und JP5 auf Position “5” einstellen (Standardeinstellung).

Bei konventioneller Sprechleitung (Kohlemikrofonkapsel) die Trimmer MIC und SPK auf der Defaultstellung lassen (MIC im Uhrzeigersinn voll gedreht, SPK entgegen den Uhrzeigersinn voll gedreht). Bei elektronischer Sprechleitung (Elektretmikrofon) den Trimmer SPK im Uhrzeigersinn voll drehen.

### 1+N-ANLAGEN

Den Jumper JPC auf Position “+” einstellen.

In 1+n-Anlagen (2 Drähte) Jumper JP1, JP2, JP3, JP4 und JP5 auf Position “2” einstellen

Den Trimmer SPK im Uhrzeigersinn voll drehen.

Den Trimmer MIC ungefähr bis die Mittelstellung drehen.

### ANRUF DURCH SUMMER

Den Jumper JPA auf Position “R” einstellen.

### ELEKTRONISCHER ANRUF DURCH MIKROFON DES HANDHÖRERS

Den Jumper JPA auf Position “E” einstellen.

## ÜBERPRÜFUNGEN/EINSTELLUNGEN

Die Innenstelle vom Tastenfeld anrufen, ihr Klingeln überprüfen, sprechen, die Tür öffnen. Die Lautstärke des elektronischen Läutewerk durch den Umschalter mit drei Stellen regeln.

Die Einstellung der Ruflautstärke ist verfügbar nur für Sprechanlagen, die mit elektronischen Anruf programmiert sind.





Abb. 4

Die Audiostufe des Gesprächs durch die Potentiometer MIKROFON (MIC) und LAUTSPRECHER (SPK) der Innenstelle einstellen. **Die Mikrofon- und Lautsprechereinstellungen des Tastenfeldes nie ändern, denn das verursacht den Verlust der zuvor bestehenden Einstellung der Audiostufen des Gesprächs an den anderen Innenstellen des Systems.**

## FEHLER/LÖSUNGEN

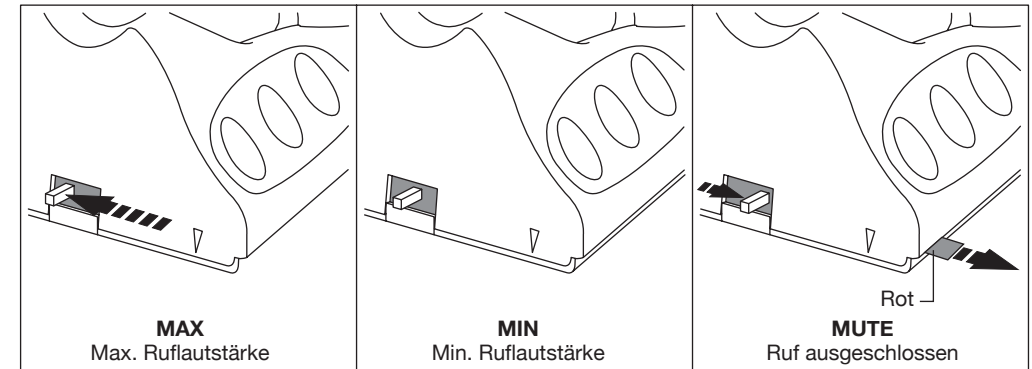
Das Läutewerk funktioniert nicht	Positionierung des Jumpers JPA ändern
Larsen, Pfeifen	Einstellung der Potentiometer MIKROFON (MIC) und LAUTSPRECHER (SPK) ändern
Nichtöffnung der Tür	Anschlüsse überprüfen, insbesondere das Vorhandensein des Jumpers zwischen den Klemmen 6 und 10 der Innenstelle-Klemmleiste
Sonderfälle	Sich an den Kundendienst Post-Sale wenden

**SUGGERIMENTI DI COLLEGAMENTO**  
**WIRING INDICATIONS**  
**CONSEILS POUR LA CONNEXION**  
**SUGERENCIAS DE CONEXIÓN**  
**VERBINDUNGSVORSCHLAGE**

 Il fabbricante non è responsabile di eventuali malfunzionamenti in caso di installazioni del citofono in impianti con posto esterno non Urmet Domus.

 The manufacturer is not responsible for any malfunctioning if the door phone is installed in a system with a door unit that is not an Urmet Domus model.

 Le fabricant n'est pas responsable du mauvais fonctionnement en cas d'installation de l'interphone dans un système utilisant un poste externe qui n'est pas Urmet Domus.

 El fabricante no se hace responsable de eventuales funcionamientos defectuosos en caso de instalaciones del interfono en sistemas con microaltavoz que no sean Urmet Domus.

 Der Hersteller ist nicht verantwortlich für Betriebsstörungen falls einer Türlautsprecher nicht vom Urmet Domus benutzt werden..

**IMPIANTI 4+n (5 FILI AUDIO) / 4+n SYSTEMS (5 WIRES AUDIO) / SYSTEME 4+n (5 FILS AUDIO) / SISTEMAS 4+n (5 HILOS AUDIO) / 4+n-SYSTEM (5 DRÄHTE AUDIO)**

1133/15	9	2	6	1	CA	CA
<b>Casa costruttrice Manufacturer Marque Fabricante Code</b>	<b>Apertura porta Door opener Ouverture de porte Apertura de puerta Türöffnung</b>	<b>Fonia uscente Outgoing speech signal Phonie descendante Fonia en salida Audiosignal von Innenstelle zu Außenstelle</b>	<b>Massa Ground Masse Masa Masse</b>	<b>Fonia entrante Ingoing speech signal Phonie montante Fonia en entrada Audiosignal von Außenstelle zu Innenstelle</b>	<b>Chiamata elettronica Electronic call tone Appel électronique Llamada electronica Elektronischer Anruf</b>	<b>Chiamata su buzzer Call tone by buzzer Appel ronfleur Llamada en zumbador Anruf durch Buzzer</b>
ACET	5	10	2	7	9	
ACET- ANTENOPHONE 901	5	10	2	7		9
ACET- ANTENOPHONE 701	7	3	6	4		5
AIPHONE VCK	4	1	3	2	B	
AMPER	D	A	C	B	E	
AMPLIVOX	Z	T	0	R		1
AMPLIVOX	Z	8	0	T		1
AMPLIVOX	2	T	0	R		1
ATEA	2	4	3	1	5	
AUTA TF92	10	3	4	7	12	
AUTELCO	P5	a	1	b	2	
BELL SYSTEM TELEPHO.	Z	R	O	T	I	
BITRON VIDEO AN0002	9	2	6	1	C7	11
BOGEN	T	1	3	2	6	
BPT	2	1	4	5	3	
CENTRAMATIC	4	2	1	3	5	
CEVAM 870	2	6	9	4		R

1133/15	9	2	6	1	CA	CA
CITESA	1	4	C	3	B	
CITOFONIX	3	1	2	4		5
CITOVOK	5	10	9	7	T	
COFREL TERANEO LT 600	T	2	3	1		6
COMELIT 2100	P1	3	4	2		1
COMELIT 2300	P1	3	4	2	5	
ELBEX		MIC	LOW	SPEC	+	
ELBOX	2	6	9	4	+	
ELBOX	7	2	3/4/5	1	6	
FARFISA 800	5	1	3	2	9	6
FERMAX	1	2	3	6	4	
FERMAX 2044, 20440, 21100	1	2	3	6	4	
FERMAX GONDOLA	4	1	3	2		V/5
FERMAX REKTO TF-4	P	A	C	B		E
FRINGE	2	3	1	6	4	
GAME	P	2	3	1	Z	
GIRO	2	3	1	6	4	
GOLMAR	X	M	A	S	N	
GOLMAR	C2	5	3	10	7	
GOLMAR	11	5	3	4	12	
GOLMAR T-2800	4	5	3	10	7	
GOLMAR T-600	T	1	3	2	6	
LT TERRANEO COFREL	T1	1	3	2		6
OSTELVI	9	2	6	1	7	
PORMAT	4	3	2/5	1	v	
RIPOLLES	3	1	8	2	4	
RITTO ELEGANT 40518	11	12	13	15	14	
SAFNAT	4	1	2	3	v	
SEITI	5	1	3	2		6
SIEDLE HTA 711-01	I	12	9/C	11	7	
SPRINT	"/"	1	3	2	6	
STR NH200	1	M	O	T	S	
STR NH205	1	M	O	T	S	
TAGRA	8	2	6	1	4	
TEGUI GL	3	4	2	5	1	
TEGUI HORIZON (elec.)	3	4	2	5	1	

1133/15	9	2	6	1	CA	CA
TEGUI HORIZON (Zum.)	3	4	2	5	1	
TELEVES	4	2	3	1	T	
TESLA DDZ 85	1	2	3	6	4	
TESLA DDZ 93	z	2	3	6	4	
TUNE	8	2	6	1	4	
URMET	9	2	11	1		7
URMET 1130	9	2	6	1		7
URMET 1131-1132-1133-1134	9	2	6	1	CA	
VIDEX	5	1	7	2	6	
YUS PHONE	EL	T	-	R	B/PT	
TRANSIFON	1	5	6	7		4
VEMEL	5	2	3	4		1
VIDEX	5	1	7/3	2	4	6
VISIODIS (OKAY)	5	2	4	3/6		1

**IMPIANTI 1+n (2 FILI) / 1+n SYSTEMS (2 WIRES) / SYSTEME 1+n (2 FILS) / SISTEMAS 1+n (2 HILOS) / 1+n-ANLAGEN (2 DRÄHTE)**

1133/15	1	2	(E)	(R)
	<b>Massa Ground Masse Masa Masse</b>	<b>Fonia/ Chiamata Speech/Call Phonie/ Appel Fonia/ Llamada Sprechleitung/ Anruf</b>	<b>Chiamata elettronica Electronic call tone Appel électronique Llamada electronica Elektronischer Anruf</b>	<b>Chiamata su buzzer Call tone by buzzer Appel ronfleur Llamada en zumbador Anruf durch Buzzer</b>
ACET/ANTENOPHONE 702	5	6		•
LT TERRANEO/COFREL 603	4	1	•	
SELT/VIDEX 525	3	1	•	
TONNA/VIDEX	5	6	•	
URMET 1130/50/2F	1	2		•

**DS 1133-009**

**FILIALI**

20151 MILANO - V.Gallarate 218  
Tel. 02.380.111.75 - Fax 02.380.111.80  
00043 CIAMPINO (ROMA) V.L. Einaudi 17/19A  
Tel. 06.791.07.30 - Fax 06.791.48.97  
80013 CASALNUOVO (NA) V.Nazionale delle Puglie 3  
Tel. 081.193.661.20 - Fax 081.193.661.04  
30030 VIGONOVO (VE) - V.del Lavoro 71  
Tel. 049.738.63.00 r.a. - Fax 049.738.63.11  
66020 S.GIOVANNI TEATINO (CH) - V.Nenni 17  
Loc. Sambuceto Tel. 085.44.64.851  
Tel. 085.44.64.033 - Fax 085.44.61.862

**urmet**  
DOMUS



<http://www.urmetdomus.com>  
e-mail: [info@urmetdomus.it](mailto:info@urmetdomus.it)

**LBT 8408**

**SEDE**

URMET DOMUS S.p.A.  
10154 TORINO (ITALY)  
VIA BOLOGNA 188/C  
Telef. +39 011.24.00.000 (RIC. AUT.)  
Fax +39 011.24.00.300 - 323  
Area tecnica  
servizio clienti +39 011.23.39.810  
Fabbricato da Urmet Electronics Limited  
(azienda del gruppo Urmet) - Made in P.R.C.  
Manufactured by Urmet Electronics Limited  
(an Urmet group company) - Made in P.R.C.